

# 2

## The magic elf

1 Znajdź i pokoloruj. Połącz i nazwij.



1

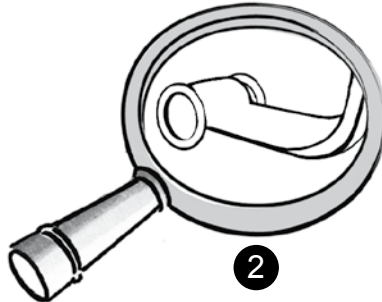

2

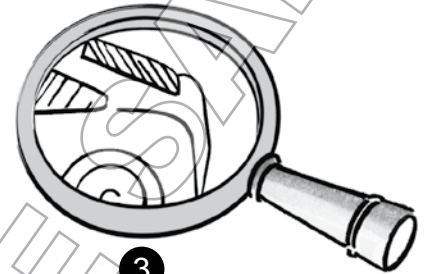

3

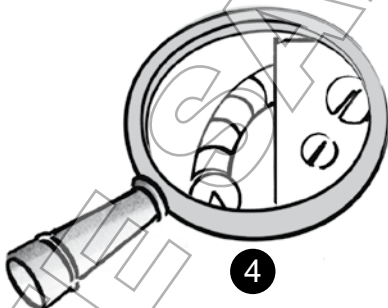

4



5



6

- Uczeń znajduje na rysunku sześć zabawek i je koloruje. Następnie łączy zabawki z ich powiększonymi fragmentami i podaje ich nazwy.
- Uczeń zakrywa rysunek pokoju i przesuwając zakładkę po rysunkach w lupach, nazywając pokazane w nich zabawki.
- Na każdej stronie rozdziału 2. ukryta jest mała biedronka . Podczas wykonywania ćwiczeń z tego rozdziału uczeń znajduje stworzonko i je zakreśla.

2 Znajdź, narysuj i powiedz.



A large maze with six paths leading from children's faces to numbered toys. The children's faces are on the left, and the toys are on the right. The toys are numbered 1 to 6:

1. Robot
2. Scooter
3. Truck
4. Girl
5. Bicycle
6. Soccer ball



- Podążając palcem po liniach, uczeń znajduje zabawki, o których marzą dzieci. Następnie rysuje zabawki w chmurkach i mówi, np. Can I have a robot, please? W chmurce obok elfa rysuje swoją wymarzoną zabawkę.
- Uczeń rzuca kostką i prosi elfa o zabawkę pokazaną na rysunku o takim numerze, jak wyrzucona liczba oczek.

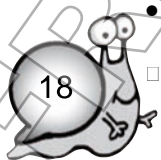

3 Policz i napisz. Pokoloruj i powiedz.

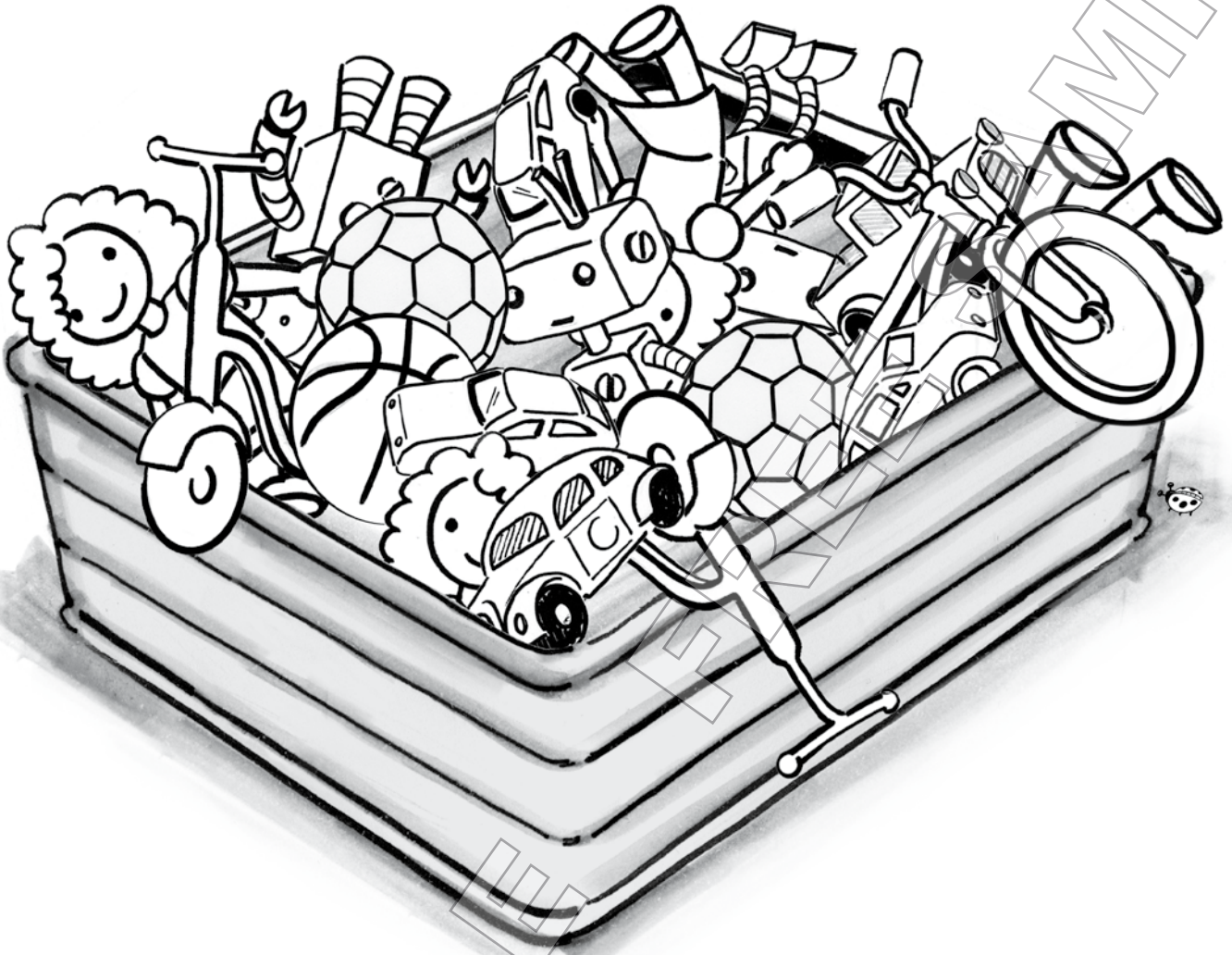

<input type="text"/>	<input type="text"/>	<input type="text"/>	<input type="text" value="3"/>	<input type="text"/>	<input type="text"/>

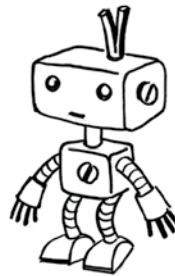

• Uczeń liczy zabawki i wpisuje właściwe cyfry w kwadraty. Następnie koloruje tak samo wszystkie zabawki danego typu i zaznacza wybrany kolor w plamce nad odpowiednią zabawką w dolnym rzędzie. Uczeń wskazuje po kolei na zabawki i mówi, ile sztuk każdej z nich znalazł oraz na jaki kolor pokolorował, np. two, orange.

4 Pokoloruj i powiedz.

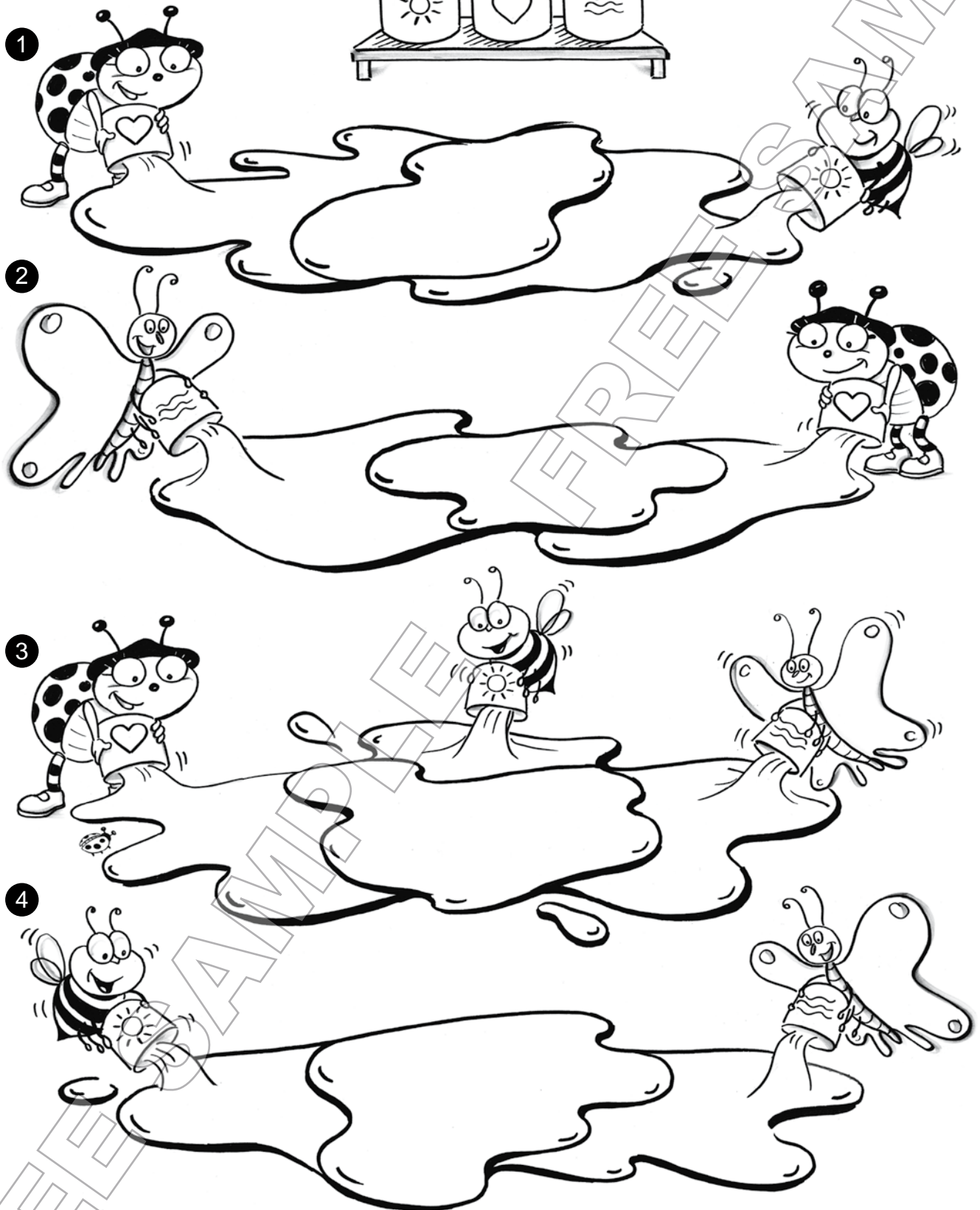

- Na podstawie etykiet puszek stojących na stole uczeń zgaduje kolory farb. Uczeń odpowiednio koloruje puszki. Następnie koloruje każdą plamę właściwą mieszanką kolorów i mówi, jaki kolor powstał, np. orange.



5 Narysuj i zaśpiewaj piosenkę.

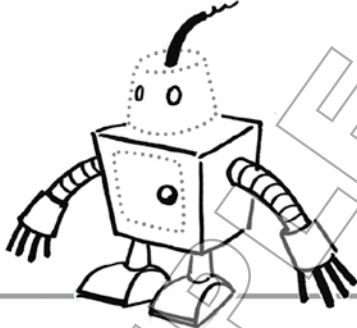
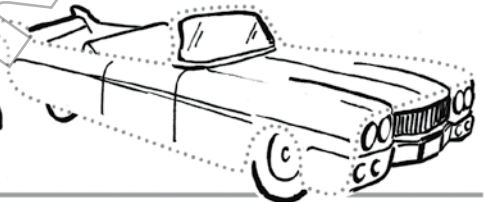
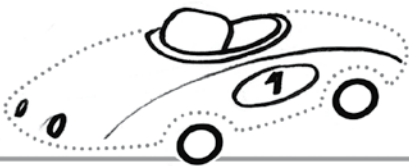
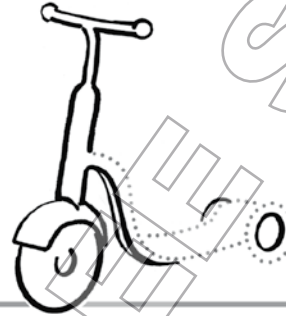
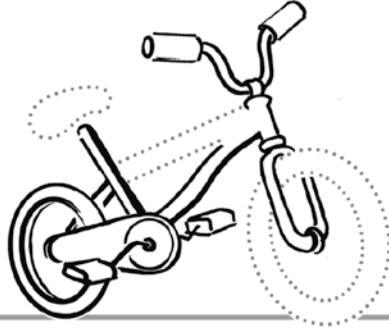
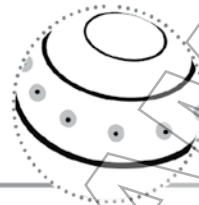
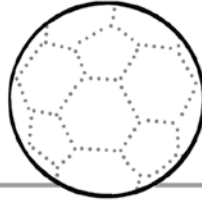

• Uczeń patrzy na zabawki i łączy kropki, by dokończyć rysunki. Następnie śpiewa piosenkę The toy song i wskazuje na zabawki pojawiające się w kolejnych zwrotkach.

6 Pokoloruj i powiedz rymowanke.



CD1  
24

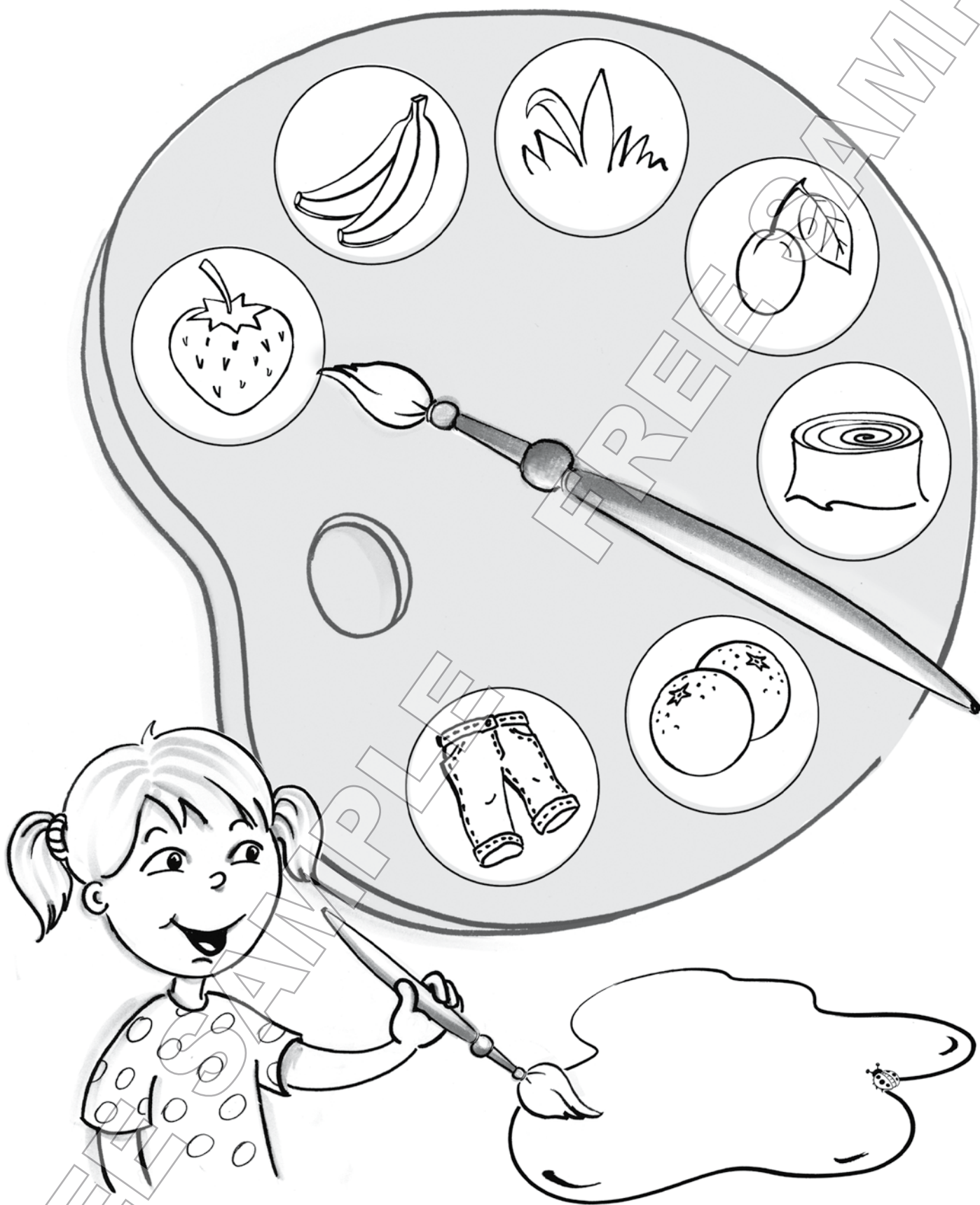

- Uczeń zastanawia się, jaki kolor mają zazwyczaj przedmioty przedstawione na obrazku i odpowiednio je koloruje. Wskazując na kolory przedmiotów, mówi rymowanke The colour rap. Następnie koloruje plamkę pod paletą na swój ulubiony kolor.
- Nauczyciel pyta ucznia o ulubiony kolor: What's your favourite colour?, a uczeń odpowiada sam lub z pomocą nauczyciela.

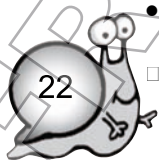

7 Powiedz i pokoloruj.

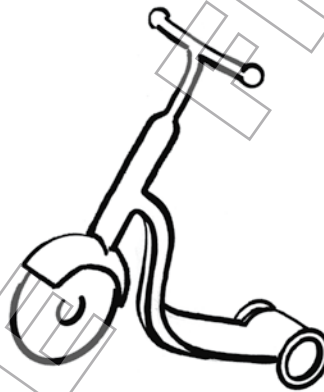
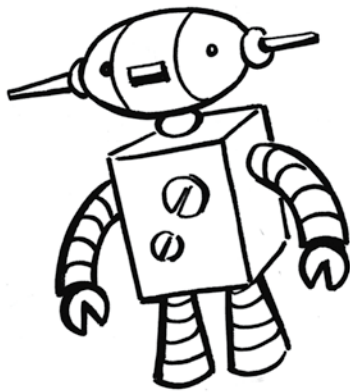
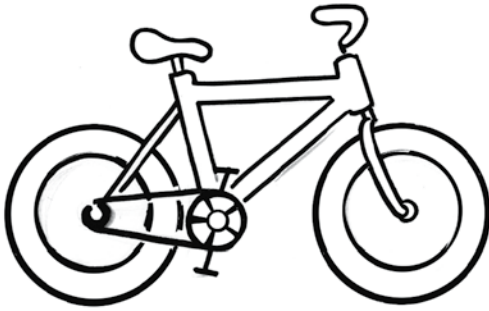
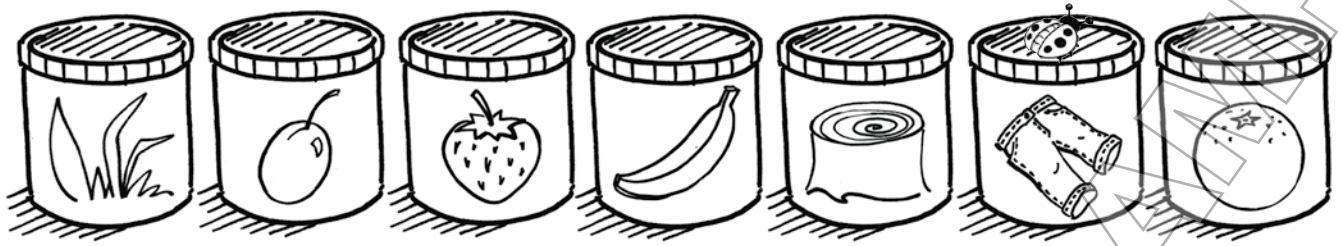

8 Zaznacz (3) i pokoloruj. Policz i napisz.



- Uczeń koloruje puszki zgodnie z napisami na etykietach i nazywa kolory. Następnie podaje nazwy zabawek i koloruje każdą jednym z siedmiu kolorów.
- Uczeń mówi, jakiego koloru jest każda z zabawek, np. The car is blue.
- Uczeń ocenia, co potrafi już zrobić, zaznaczając (3) i kolorując odpowiednie obrazki: pierwszy, jeśli potrafi nazwać zabawki; drugi, jeśli potrafi nazwać kolory; trzeci, jeśli potrafi zaśpiewać piosenkę i powiedzieć wierszyk.
- Uczeń wpisuje w kwadrat liczbę małych biedronek, które znalazł w rozdziale 2.

# Annie's surprise

Napisz, powiedz i pokoloruj.

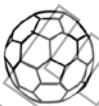
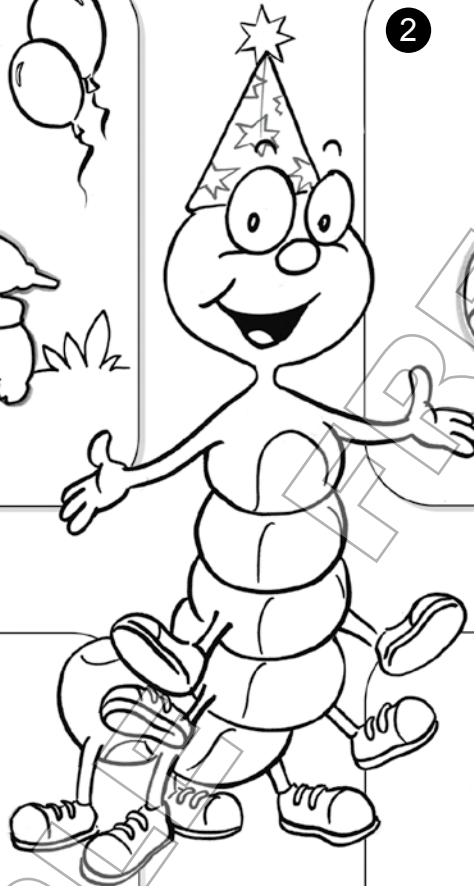
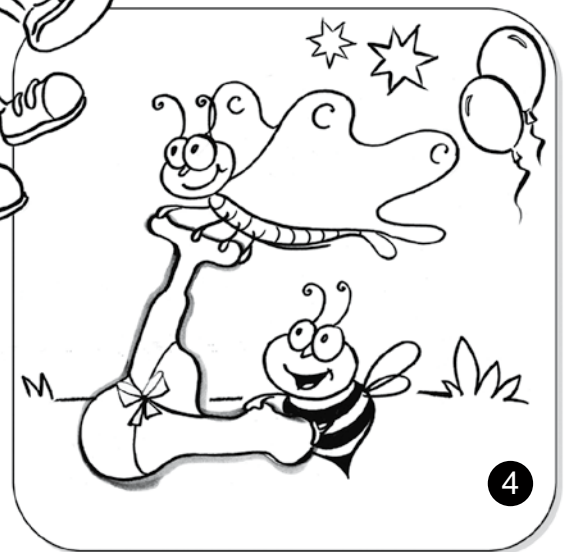

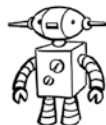





- Uczeń zgaduje, jakie zabawki przynoszą w prezencie stworzonka. Wpisuje numery rysunków obok odpowiednich zabawek i koloruje prezenty na wybrane przez siebie kolory. Następnie nazywa stworzonka i trzymane przez nie zabawki oraz podaje kolory opakowań prezentów.

- Uczeń rzuca kostką i mówi w pamięci, jaki prezent przynosi przedstawione na kostce stworzonko. Jeśli wypadnie Gąsienica Colin, uczeń woła Happy Birthday!



# My world, your world

Narysuj i pokoloruj.



- Uczeń rysuje w kwadracie prezent, jaki chciałby podarować koledze lub koleżance na urodziny. Następnie koloruje swój rysunek.
- Uczeń pyta nauczyciela o nazwę narysowanego przez siebie przedmiotu i ją powtarza.